

AC263SB, AC263SBL をお使いのお客様

• P 23 (2) エアクリーナの項を下記と差し替えてください。

(2) エアクリーナ

エアクリーナの元素が汚れていると、エンジンの出力低下や始動不良を起こします。25時間に一回は必ず清掃してください。また、チリやホコリの多いところで使用した場合は、一日一回清掃してください。

- ① ネジをゆるめ、クリーナカバーをクリーナケースから外してください。
- ② エlementを取り出し混合燃料で洗浄してください。
- ③ エlementをしぼってから元の位置に取り付けてください。
- ④ クリーナカバーをクリーナケースに取り付けてください。クリーナケースにクリーナカバーを取り付ける時、クリーナケースのガイド（凸部）にクリーナカバーの角穴を合わせてからネジを締め付けてください。

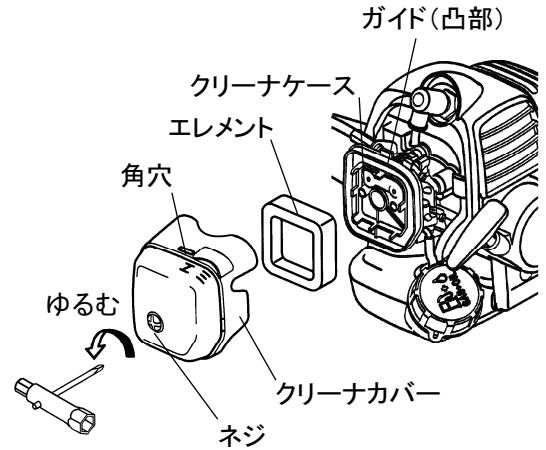

この取扱説明書の部品番号は 236961

236961-00 1406

AC263SB, AC263SBL をお使いのお客様

• P 23 (2) エアクリーナの項を下記と差し替えてください。

(2) エアクリーナ

エアクリーナの元素が汚れていると、エンジンの出力低下や始動不良を起こします。25時間に一回は必ず清掃してください。また、チリやホコリの多いところで使用した場合は、一日一回清掃してください。

- ① ネジをゆるめ、クリーナカバーをクリーナケースから外してください。
- ② エlementを取り出し混合燃料で洗浄してください。
- ③ エlementをしぼってから元の位置に取り付けてください。
- ④ クリーナカバーをクリーナケースに取り付けてください。クリーナケースにクリーナカバーを取り付ける時、クリーナケースのガイド（凸部）にクリーナカバーの角穴を合わせてからネジを締め付けてください。

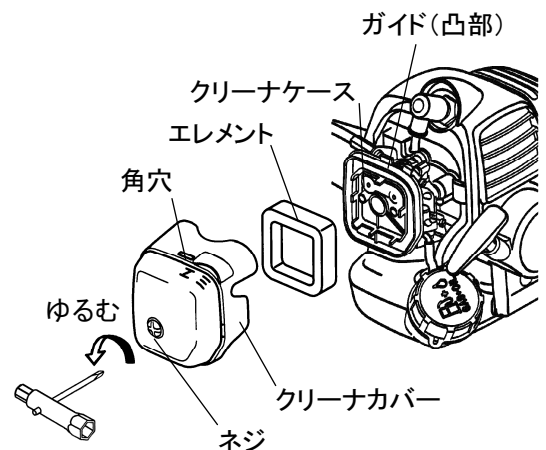

この取扱説明書の部品番号は 236961

236961-00 1406